



RING STAR

**Lauf ringschmierung
für Drehrohröfen**

PERFEKT ABGESTIMMT

ss.LUBAC und Klüber Lubrication

Präzise, sicher und exakt dosiert - mit der handlichen Ring Star Schmierpistole oder dem vollautomatischen, stationären Ring Star Automatik Applikationsaggregat kann der Schmierstoff jetzt punktgenau in sehr schwierig zu erreichende Schmierstellen eingebracht werden.

Zielgenaue Schmierstoffapplikation trotz härtester Bedingungen

Bisher war die manuelle Schmierstoffapplikation in den Laufringspalt von Drehrohröfen eine große Herausforderung für die Mitarbeiter der Instandhaltung. Der Grund: Hohe Temperaturen und das sich drehende Ofenrohr sind ein nicht zu unterschätzendes Gefahrenpotential. Mit den Ring Star Aggregaten kann der Schmierstoff nun präzise, in ausreichender Menge und mit sicherem Abstand appliziert werden.

Vorteile auf einen Blick:

- › **Gezielte Schmierstoffapplikation:**
Der RING STAR ermöglicht den Auftrag des Schmierstoffes mit einem gezielten „Schuss“ aus sicherer Entfernung
- › **Kosten- und Zeitersparnis**
- › **Genau portionierte & positionierte Schmierstoffmenge**
- › **Verhinderung von Arbeitsunfällen -**
Schutz der Mitarbeiter, da die Applikation aus sicherer Distanz erfolgt
- › **Keine Verschmutzung** in der Umgebung des Drehrohröfens
- › **Nachhaltiger Einsatz von Schmierstoffen**
- › **Optimale Nutzung von WOLFRACOAT C FLUID**, eines der führenden Produkte für diese Anwendung

Automatische Befüllung – bewährtes Verfahren – sicher für den Mitarbeiter

Mit der manuellen, mit Druckluft betriebenen Schmierpistole von kommt der Schmierstoff mit hoher Geschwindigkeit direkt in den Ringspalt. Die Ring Star Schmierpistole wird über eine Druckluft Schnellkupplung und eine handliche Schlauchleitung mit dem Druckluft-Versorgungsnetz am Betriebsort verbunden. Ist die Schmierpistole mit dem Schmierstoff befüllt, ist sie sofort betriebsbereit. Das Gerät ist serienmäßig mit einem Befüllanschluss und einem Füllstandssensor für die automatische Befüllung ausgerüstet.



produziert und entwickelt von



SCHMIERPISTOLE

So funktioniert's

Mit der Ring Star Schmierpistole kann der Schmierstoff direkt in den Laufspalt oder auf die Lauffringflanke eines Drehrohrs eingebracht oder aufgetragen werden.

Der Schmierstoff wird hierbei, aus sicherer Entfernung, durch einen "Schussvorgang" abgegeben und präzise auf die vorgesehene Fläche appliziert. Zur Verwendung wird die Pistole am Einsatzort mittels einer Druckluft Schnellkupplung an das Druckluft Versorgungsnetz angeschlossen.

Die Ring Star Schmierpistole ist standardmäßig mit einer Befüllkupplung und einer MAX-Anzeige versehen, durch welche erkannt werden kann, wann der Befüllvorgang abgeschlossen ist. Optional sind ein Schutzschrank sowie verschiedene Befüllpumpen verfügbar.

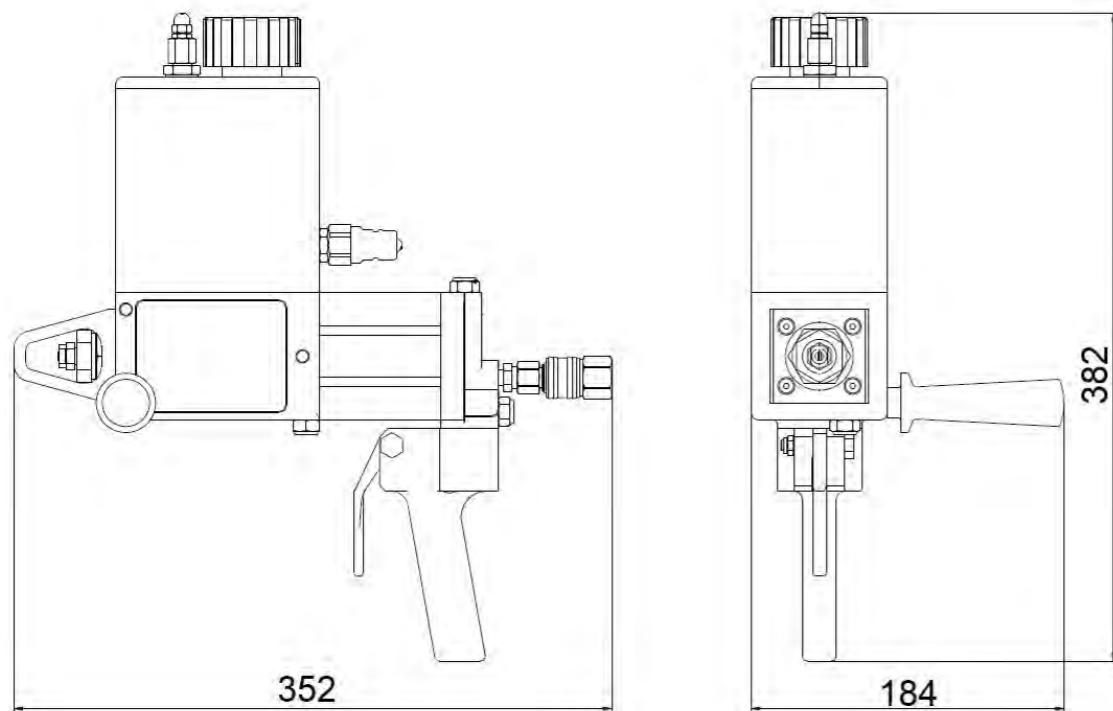

**Ring Star Schmierpistole
von ss.LUBAC**

**Schmierstoff
von Klüber Lubrication**

APPLIKATIONSAGGREGAT

So funktioniert's

Das RING STAR Automatik Applikationsaggregat ist aufgebaut in einem pulverbeschichtetem Edelstahl Schutzschrank. Im Schrank eingebaut befindet sich eine stationär aufgebaute RING STAR Schmierpistole mit automatischer Betätigung.

Die Pistole ist ausgerüstet mit einem Druckluftventil zur Auslösung des Applikationsvorganges, einem Sensor zur Überwachung des Kolbenhubes und den Sensoren für die Behälter Voll - und Leermeldung sowie ein Befüllanschluss. Das Applikationsaggregat ist ausgerüstet mit einem Schmierstoffbefüllfilter 270 µm, einem Befüllventil, einer Befüllleitung, einer Druckluft-Wartungseinheit bestehend aus Filterregler, Öler und Druck-

schalter sowie einem zentralen Klemmenkasten. Zur Kühlung der Einbauteile im Schrank ist eine VORTEC Druckluft Kühlanlage mit integrierter thermostatischer Steuerung am Aggregat aufgebaut und intern im Schrank an die allgemeine Drucklufteinspeisung individuell regelbar angeschlossen.

Das Applikationsaggregat ist in sich fertig verkabelt und verrohrt und somit einbaufertig aufgebaut. Nicht inkludiert sind hier die Befüllpumpenstation und die elektrische Steueranlage für das System. Diese beiden Positionen können aus dem jeweiligen Werksstandard entnommen oder aber in individueller Absprache mit uns gestaltet werden.



**Ring Star Applikationsaggregat
von ss.LUBAC**

**Schmierstoff
von Klüber Lubrication**

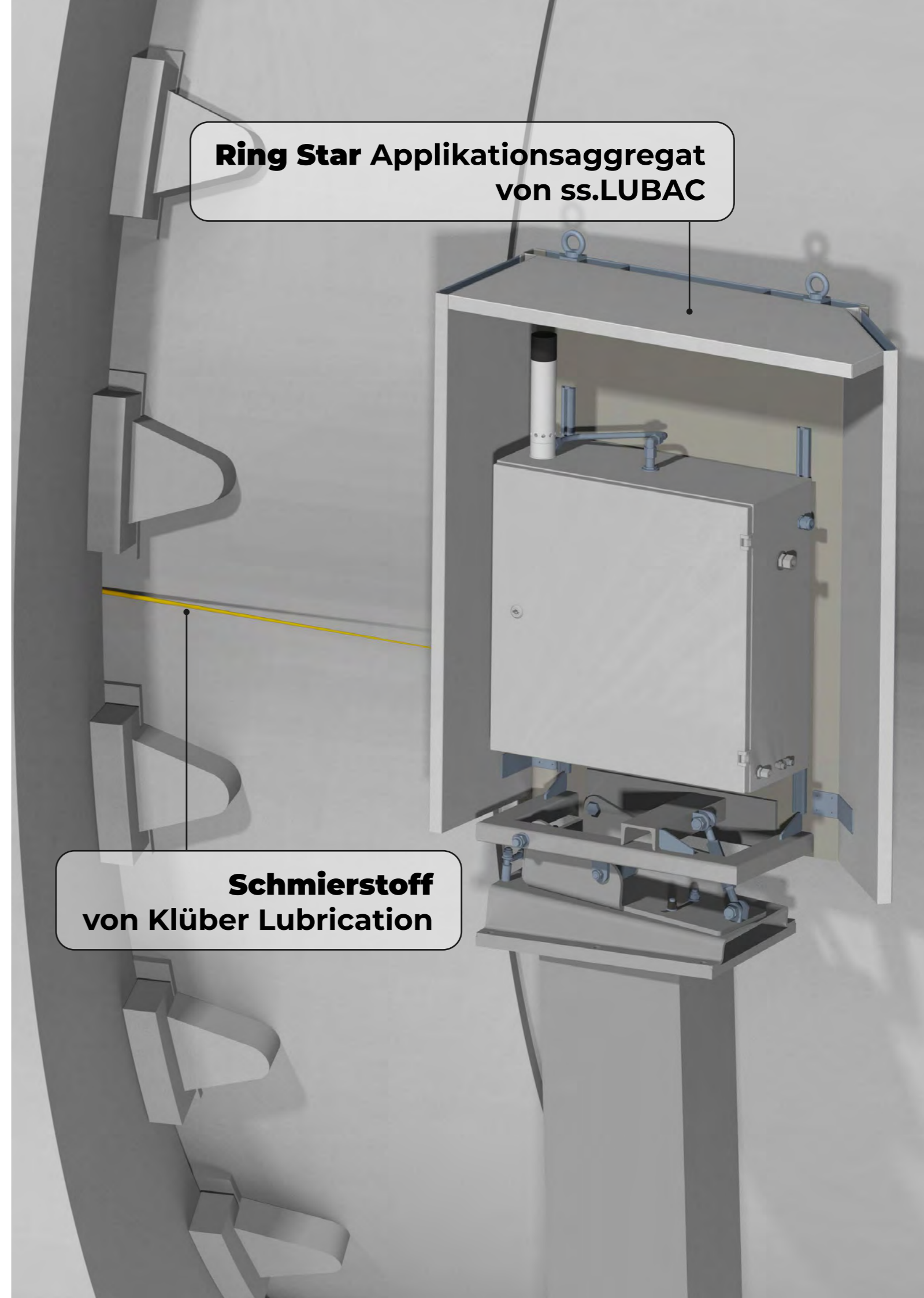

TECHNISCHE DATEN

Ring Star Schmiersystem

Ring Star Schmierpistole

Beschreibung	Wert	Einheit
Gewicht	ca. 4,5	kg
Behälterinhalt	1,2	dm ³
Schussportion	0,9	cm ³
Einsatztemperaturbereich	+10 bis +45	°C
Eingangsluftdruck	max. 10	bar
Betriebsluftdruck	1,5 - 2,5	bar
Geforderte Luftqualität	744	nach ISO 8573-1
Maximale Schussweite	1500	mm

Ring Star Applikationsaggregat

Beschreibung	Wert	Einheit
Gewicht	ca. 36	kg
Behälterinhalt	1,9	dm ³
Schussportion	0,9	cm ³
Einsatztemperaturbereich	+10 bis +45	°C
Eingangsluftdruck	max. 10	bar
Betriebsluftdruck	1,5 - 2,5	bar
Druckluft Filterelement	40	µm
Schmierstoff Filterelement	270	µm
Geforderte Luftqualität	744	nach ISO 8573-1
Maximale Schussweite	1500	mm
Druckluftanschluss	15L	Schneidringverschraubung
Befüllanschluss	8L	Schneidringverschraubung
Elektrischer Anschluss	M20x1,5	Kabelverschraubung

SCHMIERSTOFFE

Produktkenndaten

WOLFRACOAT C FLUID

für Drehrohröfen mit üblicher Manteltemperatur

- › Dickflüssiger Hochtemperatur-Schmiercompound mit Festschmierstoffen
- › Mineral- / Esteröl Gemisch
- › Festschmierstoffanteil ca. 14 - 18 Gew. %
- › Funktionsfähigkeit des Schmierfilms bis -25 °C
- › Verdampfen des Basisöls ab 200°C
obere Gebrauchstemperatur > 500 °C

GRAFLOSCON SY 20 ULTRA

für Drehrohröfen mit erhöhter Manteltemperatur

- › Flüssige Hochtemperatur-Festschmierstoff-Synthesöldispersion
- › Vollsynthetisches Basisöl
- › Festschmierstoffanteil ca. 14 - 18 Gew. %
- › Funktionsfähigkeit des Schmierfilms bis -30 °C
- › Verdampfen des Basisöls ab 300°C
obere Gebrauchstemperatur > 500 °C

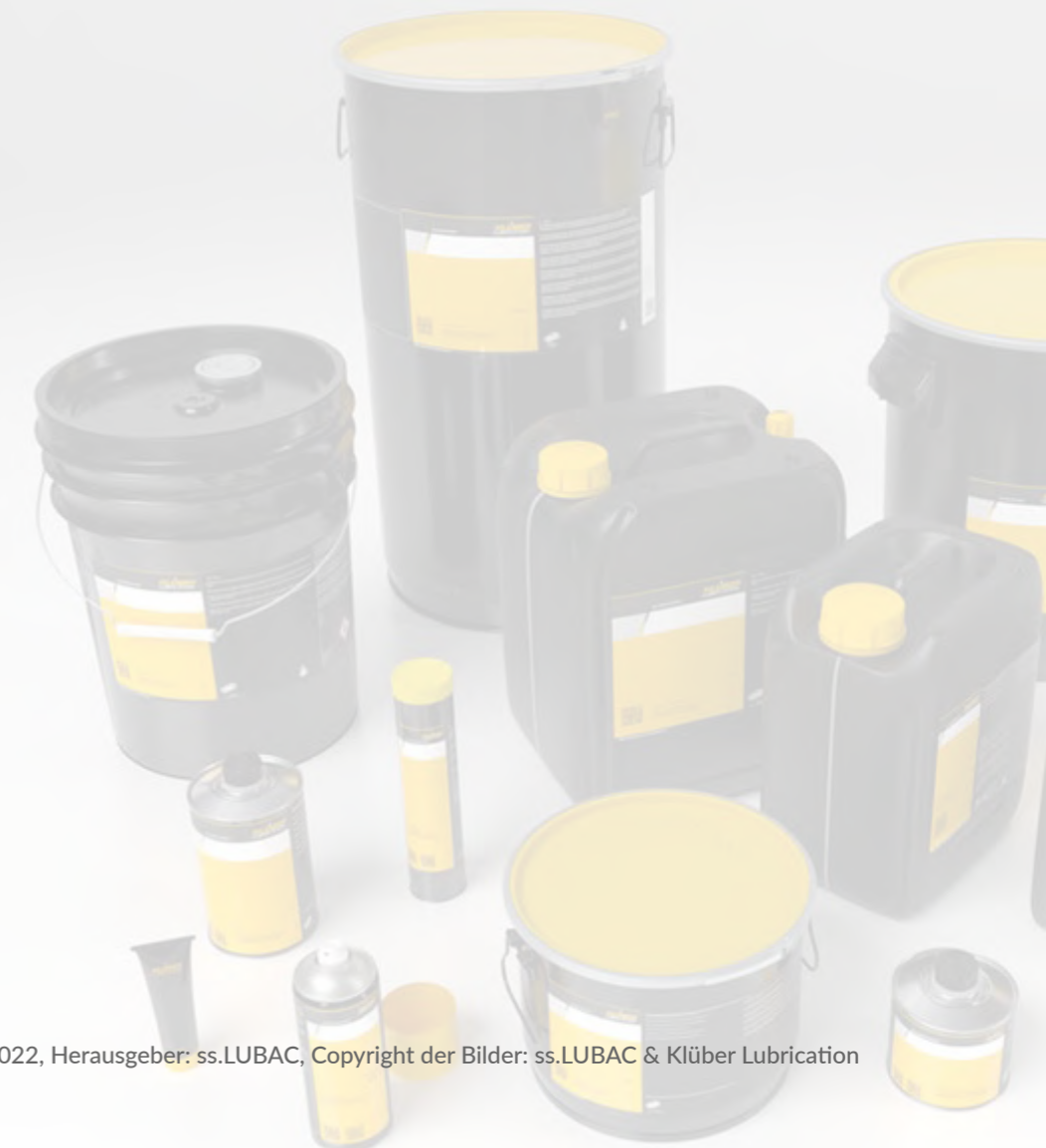

// **KLÜBER** **LUBRICATION**

your global specialist

Klüber Lubrication Austria GmbH | Franz-W.-Scherer-Straße 32, A-5020 Salzburg

T: +43 662 452 705-73 | office@at.klueber.com | www.klueber.com



ss.LUBAC GmbH | Sulzbacherstraße 16, A-4820 Bad Ischl

T: +43 6132 23 741 | F: +43 6132 25 237 | office@sslubac.com | www.sslubac.com